



**IT- ISTRUZIONI DI COLLEGAMENTO "ASSIEME DIFFERENZIALE DI PRESSIONE UNIVERSALE" COD. 99020001**  
**EN- CONNECTION INSTRUCTIONS OF CODE 99002001 "DIFFERENTIAL OF PRESSURE"**  
**FR- INSTRUCTIONS DE CONNEXION "ASSEMBLAGE DIFFERENTIEL DE PRESSION UNIVERSEL" COD. 99020001**  
**ES- INSTRUCCIONES DE CONEXIÓN REFERENCIA 99002001 "PRESOSTATO DIFERENCIAL"**  
**DE- ANLEITUNG ZUM ANSCHLUSS DER "BAUGRUPPE UNIVERSALER DIFFERENZDRUCKREGLER" COD. 99020001**

IT- Adatto a tutti i modelli automatici mod. PULIMATIC, BRAVOMATIC e BRAVOMAX  
EN – Suitable for all the filters models PULIMATIC, BRAVOMATIC and BRAVOMAX  
FR- Convient à tous les modèles automatiques mod. PULIMATIC, BRAVOMATIC et BRAVOMAX  
ES- Adecuado para todos los modelos de PULIMATIC, BRAVOMATIC y BRAVOMAX  
DE- Geeignet für alle automatischen Modelle: Mod. PULIMATIC, BRAVOMATIC und BRAVOMAX

**IT- FASE 1: Collegamento ingresso ed uscita del differenziale di pressione.**  
**EN- STEP 1: Inlet and Outlet connection of the differential of pressure.**  
**FR- PHASE 1: Connexion d'entrée et de sortie du différentiel de pression.**  
**ES- ETAPA 1: Conexión de entrada y salida del presostato diferencial.**  
**DE – SCHRITT 1: Anschluss des Ein- und Ausgangs des Differenzdruckreglers**

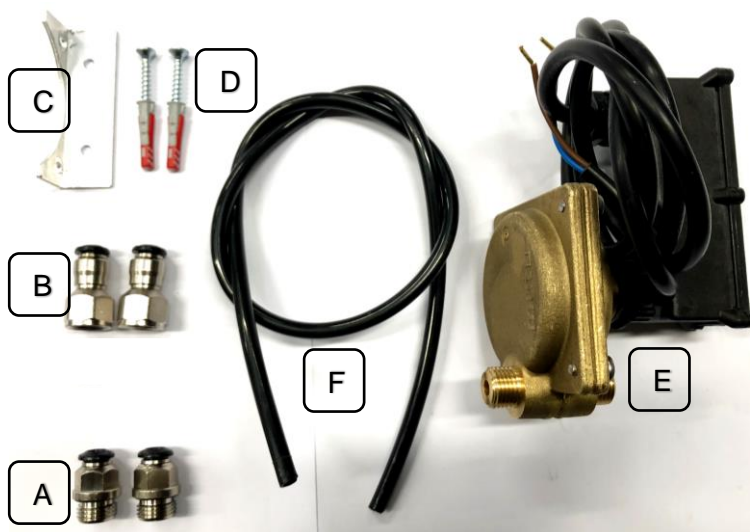

Fig.1

**IT -** Contenuto della confezione  
**EN -** Packaging equipment  
**FR -** Contenu de l'emballage  
**ES -** Contenido del envase  
**DE -** Verpackungsinhalt

A) N.2 Raccordo Dir. Maschio 6-1/2, Cod.23022019  
B) N.2 Attacco rapido 1/4"F-D6, Cod.23022009;  
C) N.1 Basetta alluminio, Cod.06022001;  
D) N.2 Tasselli da muro D.5, Cod.11022062;  
E) N.1 Differenziale di Pressione, Cod.23022037;  
F) N.2 da 50 cm ognuno Tubo alimentare D.6x4 mm. Nero, Cod.46400003.

## ASSIEME DIFFERENZIALE – 5L

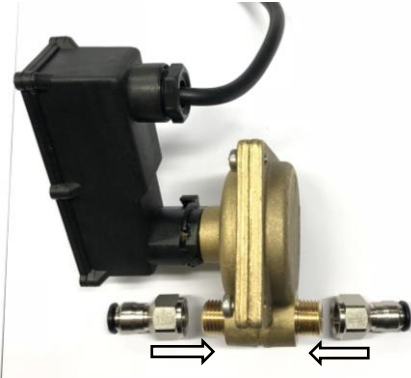

Fig.2 IT- Avvitare i Raccordi (A) sul differenziale di pressione (F).  
**EN-** Screw the Connections (A) to the differential of pressure (F).  
**FR-** Visser les raccords (A) sur le différentiel de pression (F).  
**ES-** Atornillar las conexiones (A) en el presostato diferencial.  
**DE –** Schrauben Sie die Anschlussstücke (A) auf den Differenzdruckregler (F).

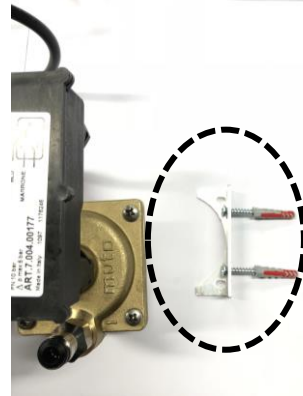

Fig.3 IT- Avvitare le viti (E) alla staffa metallica (D).  
**EN-** Screw the screws (E) to the metal bracket (D).  
**FR-** Serrer les vis (E) sur le support métallique (D).  
**ES-** Enroscar los tornillos en el soporte metálico.  
**DE –** Befestigen Sie die Schrauben (E) am Metallbügel (D).

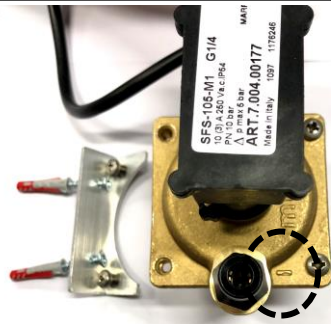

Fig.4-5 – IT- Avvitare la staffa (D) al differenziale di pressione (F) nel lato specularmente opposto a quello con il segno “-“ (cerchiato).  
**EN-** Screw the metal bracket (D) to the differential of pressure (F) in the symmetrically opposite side of the one with the “-“ sign (circled).  
**FR-** Visser le support (D) sur le différentiel de pression (F) du côté opposé à celui portant le signe “-“ (entouré).  
**ES-** Enroscar el soporte metálico (D) en el presostato diferencial (F), en el lado simétricamente opuesto a aquel con el marcador “-“ (señalado en la imagen).  
**DE –** Schrauben Sie den Bügel (D) auf der Rückseite der Seite mit dem “-“-Zeichen (eingekreist) an den Differenzdruckregler (F).

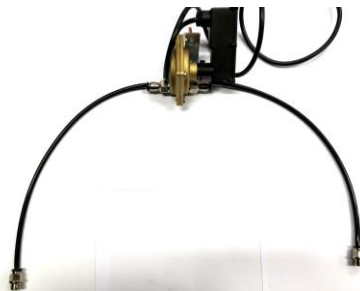

Fig.6 – IT - Tagliare in due parti uguali il tubo nero (G) ed inserirli ognuno negli attacchi rapidi precedentemente avvitati al differenziale di pressione (Fig.3) ed agganciare alle estremità gli attacchi rapidi (C) che andranno collegati nella tubazione in ingresso ed in uscita del filtro.  
**ATTENZIONE: Il segno “+” stampato in rilievo sul differenziale di pressione indica la corrispondenza dell’ingresso dell’acqua; viceversa, il segno “-“ stampato in rilievo sul differenziale di pressione indica la corrispondenza dell’uscita dell’acqua.** **EN-** Cut into two equal parts the black tube (G). Insert each part into the rapid connections previously screwed to the differential of pressure (Fig.3) and connect the rapid connections (C) to the opposite ends; the rapid connections (C) will be connected to the inlet and the outlet of the filter.  
**ATTENTION: The “+” sign stamped on the differential of pressure indicates the side of the water inlet connection; conversely, the “-“ sign indicates the side of the water outlet connection.** **FR -** Couper le tube noir (G) en deux parties égales et les insérer dans les raccords rapides précédemment vissés au différentiel de pression (Fig.3) et accrochez les raccords rapides (C) aux extrémités qui seront connectées à l’entrée et à la sortie du filtre. **ATTENTION: Le signe “+” imprimé en relief sur le différentiel de pression indique la correspondance de l’entrée d’eau; inversement, le signe “-“ imprimé en relief sur le différentiel de pression indique la correspondance de la sortie d’eau.** **ES -** Cortar en dos partes iguales la manguera (G) e insertarlas en las conexiones rápidas anteriormente enroscadas en el presostato (Fig.3) y engancharlas en las extremidades. Las conexiones rápidas van a ir conectadas a la tubería a la entrada y salida del filtro. **ATENCIÓN: la marca “+” impresa en el presostato diferencial indica el lado de entrada del agua; viceversa, la marca “-“ impresa en el presostato diferencial indica el lado de salida del agua.** **DE –** Schneiden Sie den schwarzen Schlauch (G) in zwei gleiche Teile und stecken Sie diese jeweils in die Schnellkupplungen, die zuvor an den Differenzdruckregler geschraubt wurden (Abb.3), und schließen Sie die Schnellkupplungen (C) an den Enden an, die mit den Ein- und Auslassleitungen des Filters verbunden werden. **ACHTUNG: Das eingeprägte “+“-Zeichen auf dem Differenzdruckregler zeigt den Wassereingang an. Umgekehrt zeigt das eingeprägte “-“-Zeichen auf dem Differenzdruckregler den Wasserausgang an.**

## ASSIEME DIFFERENZIALE – 5L

**IT- Collegamento del differenziale di pressione al filtro PULIMATIC (Att. ¾", 1", 1" ¼) / BRAVOMATIC (Att. ¾", 1", 1" ¼). EN- Connection of the differential of pressure to the PULIMATIC (¾", 1", 1" ¼ conn.) / BRAVOMATIC (¾", 1", 1" ¼ conn.) filters. FR- Connexion du différentiel de pression au filtre PULIMATIC (Att. ¾", 1", 1" ¼) / BRAVOMATIC (Att. ¾", 1", 1" ¼). ES- Conexión del presostato diferencial al filtro PULIMATIC (conexiones ¾", 1", 1" ¼). DE – Anschluss des Differenzdruckreglers an den PULIMATIC-Filter (Anschl. ¾", 1", 1" ¼) / BRAVOMATIC (Anschl. ¾", 1", 1" ¼).**

**IT- CASO A) Filtri automatici di produzione antecedente ad Novembre 2018 (tutti i modelli, tutti gli attacchi). EN- CASE A) Automatic filters of production before November 2018 (all the models, all the connections). FR- CAS A) Filtres automatiques de production avant Novembre 2018 (tous les modèles, toutes les connexions). ES- CASO A) Filtros automáticos producidos antes de Noviembre 2018 (todos los modelos, todas las conexiones). DE – FALL A) Automatische Filter, die vor November 2018 hergestellt wurden (alle Modelle, alle Anschlüsse).**



**Fig.7 – IT- Rimuovere il rivetto posto nel retro del carter di copertura della testata elettronica.**  
**EN- Remove the rivet on the backside of the electronic head cover.**  
**FR- Retirez le rivet situé à l'arrière du couvercle de la tête électronique.**  
**ES- Quitar el remache que se encuentra en la parte trasera de la la unidad de control electrónico.**  
**DE – Entfernen Sie die Niete auf der Rückseite der Abdeckung des Elektronikkopfes.**

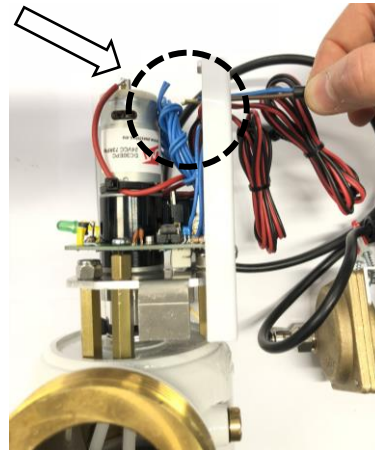

**Fig.8 – IT- Inserire i fili di connessione elettrica del differenziale di pressione (F) all'interno del foro precedentemente tappato dal rivetto appena rimosso (Fig.8).**  
**EN- Insert the connection wires of the differential of pressure (F) into the hole where there was the rivet, just removed (Fig.8).**  
**FR- Insérez les fils de connexion électrique du différentiel de pression (F) dans le trou préalablement bouché par le rivet que vous venez de retirer (Fig.8).**  
**ES- Insertar los cables del presostato (F) dentro del orificio anteriormente tapado por el remache que se acaba de quitar.**  
**DE – Führen Sie die elektrischen Anschlussdrähte des Differenzdruckreglers (F) in das Loch ein, das zuvor durch die soeben entfernte Niete verschlossen war (Abb.8).**

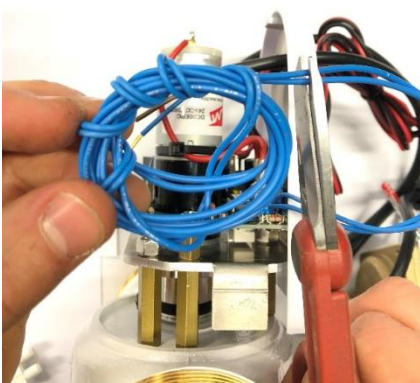

**Fig.9 – IT - Tagliare, e quindi accorciare, i fili liberi (contatto pulito) del circuito filtro.**  
**EN - Cut, and shorten the free wires (free contact) of the filter's circuit.**  
**FR - Couper puis raccourcir les fils libres (contact propre) du circuit du filtre.**  
**ES - Cortar y reducir los cables libres del circuito del filtro.**  
**DE – Die freien Drähte (Trockenkontakt) des Filterkreises abschneiden und anschließend kürzen.**

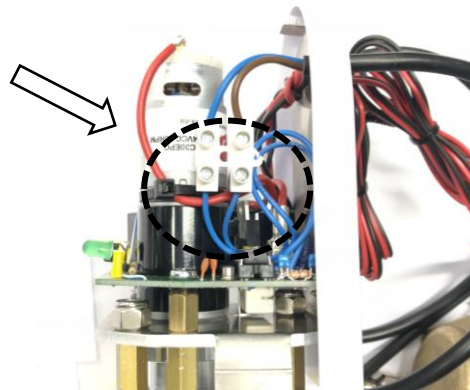

**Fig.10 – IT- Collegare i fili appena accorciati del circuito filtro (Fig.10) e i fili appena inseriti (Fig.9) del differenziale di pressione (F) ad un morsetto.**  
**EN- Connect the wires of the circuit just cut (Fig.10) and the wires of the differential of pressure (F) just inserted into the hole of the back cover (Fig.9) to a terminal block.**  
**FR- Reliez les fils nouvellement raccourcis du circuit du filtre (Fig.10) et les fils que vous venez d'insérer (Fig.9) du différentiel de pression (F) à une borne.**  
**ES – Conectar los cables del circuito que se acaban de acortar y los del presostato al bloque de terminal.**  
**DE – Die neu gekürzten Drähte des Filterkreislaufs (Abb.10) und die neu eingeführten Drähte (Abb.9) des Differenzdruckreglers (F) an eine Klemme anschließen.**

## ASSIEME DIFFERENZIALE – 5L

**IT- CASO B) Filtri automatici mod. PULIMATIC att. ¾", 1", 1" ¼ e BRAVOMATIC di produzione successiva a Novembre 2018. EN- CASE B) Automatic filters models PULIMATIC ¾", 1", 1" ¼ conn. and BRAVOMATIC of production after November 2018. FR- CAS B) Filtres automatiques mod. PULIMATIC att. ¾", 1", 1" ¼ et BRAVOMATIC de production après novembre 2018. ES- CASO B) Filtros automáticos producidos después de Noviembre 2018. DE – FALL B) Automatische Filter Mod. PULIMATIC Anschl. ¾", 1", 1" ¼ und BRAVOMATIC, hergestellt nach November 2018.**



**Fig.11-12 – IT- Rimuovere il carter posteriore di copertura della parte elettronica del filtro. EN- Remove the backside of the electronic head cover. FR- Retirez le couvercle arrière de la partie électronique du filtre. ES- Quitar la parte trasera de la unidad de control electrónico. DE – Entfernen Sie die hintere Abdeckung des elektronischen Teils des Filters.**

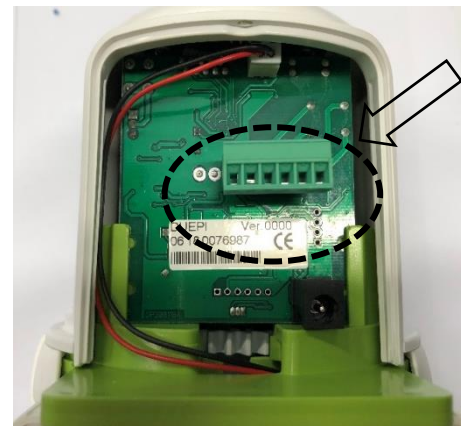

**Fig.13 – IT- Inserire i fili di connessione elettrica del differenziale di pressione (F) all'interno del passa-cavo centrale del carter posteriore di copertura della parte elettronica. EN- Insert the electric wires of the differential of pressure (F) into the central hole of the backside cover. FR- Insérez les fils de connexion électrique du différentiel de pression (F) dans le chemin de câbles central du couvercle arrière de la partie électronique. ES- Insertar los cables de conexión eléctrica del presostato en el hueco central de la parte trasera. DE- Führen Sie die elektrischen Anschlussdrähte des Differenzdruckreglers (F) in die zentrale Kabeldurchführung der hinteren Abdeckung des Elektronikteils ein.**

**Fig.14 – IT- Rimuovere la morsettiera verde (cerchiata) dal circuito. EN- Remove the green terminal block (circled) from the electric board circuit. FR- Retirez le bornier vert (encerclé) du circuit. ES- Quitar el bloque de terminal verde (marcado) del circuito. DE- Entfernen Sie die grüne Klemmenleiste (eingekreist) aus dem Stromkreis.**

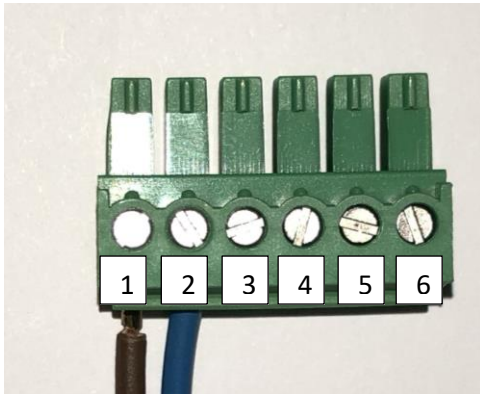

Fig.15 – **IT-** Inserire i fili di connessione elettrica del differenziale di pressione (F) nelle posizioni 1 e 2 della morsettiere (l'ordine dei colori fili è ininfluente). **EN-** Insert the electric wires of the differential of pressure (F) into the positions 1 and 2 of the green terminal block (the order of the wires' colours positioning is irrelevant). **FR-** Insérez les fils de connexion électrique du différentiel de pression (F) aux positions 1 et 2 du bornier (l'ordre des couleurs des fils n'a pas d'importance). **ES-** Insertar los cables de conexión eléctrica del presostato (F) en las posiciones 1 y 2 del bloque de terminal (el orden de los colores de los cables es irrelevante). **DE –** Führen Sie die elektrischen Anschlussdrähte des Differenzdruckreglers (F) in die Positionen 1 und 2 der Klemmenleiste ein (die Reihenfolge der Drahtfarben ist unerheblich).

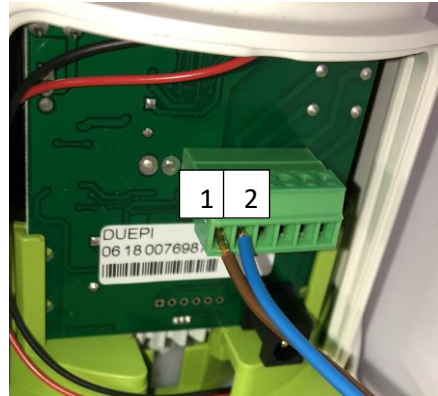

Fig.16 – **IT-** Reinserrare la morsettiere con i fili appena collegati (Fig.16) nel circuito del filtro. **EN-** Insert the green terminal block with the wires just connected (Fig.16) into the electric board circuit. **FR-** Réinsérez le bornier avec les fils que vous venez de connecter (Fig.16) dans le circuit du filtre. **ES-** Reinsertar el bloque de terminal con los cables que se acaban de conectar (Fig.16) en el circuito del filtro. **DE –** Fügen Sie die Klemmenleiste mit den neu angeschlossenen Drähten (Abb.16) wieder in den Filterkreislauf ein.

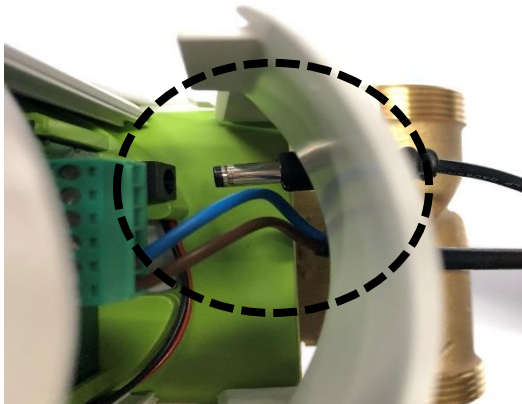
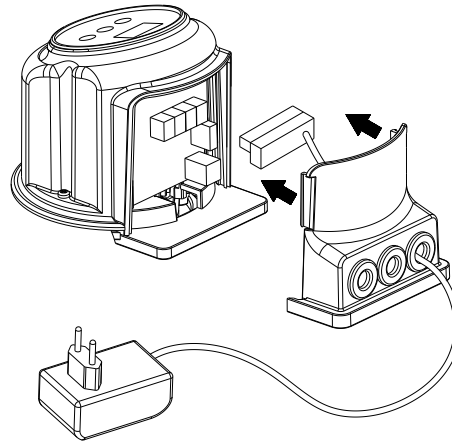

Fig.17 – **IT-** Riagganciare il carter posteriore di copertura della parte elettronica prestando attenzione all'accoppiamento dell'attacco del filo dell'alimentatore al jack interno (cerchiato). **EN-** Couple the backside of the electronic head cover to the front side, paying attention to the coupling of the power supply connection to the inner jack (circled). **FR-** Remettez en place le couvercle arrière de la partie électronique en faisant attention au couplage de l'attache du fil de l'alimentateur avec la prise interne (encerclé). **ES-** Acoplar la parte trasera de la unidad de control electrónico, prestando atención al acoplamiento de la conexión del cable del alimentador con el jack interior (marcado). **DE-** Bringen Sie die hintere Abdeckung des Elektronikteils wieder an und achten Sie dabei auf den Anschluss des Stromversorgungskabels an die interne Buchse (eingekreist).

## ASSIEME DIFFERENZIALE – 5L

**IT- CASO C) Filtri automatici mod. PULIMATIC att. ¾", 1", 1" ¼ e BRAVOMATIC di produzione successiva a Giugno 2020. EN- CASE C) Automatic filters models PULIMATIC ¾", 1", 1" ¼ conn. and BRAVOMATIC of production after June 2020. FR- CAS C) Filtres automatiques mod. PULIMATIC att. ¾", 1", 1" ¼ et BRAVOMATIC de production après Juin 2020. ES- CASO B) Filtros automáticos producidos después de Junio 2020. DE – FALL C) Automatische Filter Mod. PULIMATIC Anschl. ¾", 1", 1" ¼ und BRAVOMATIC, hergestellt nach Juni 2020.**

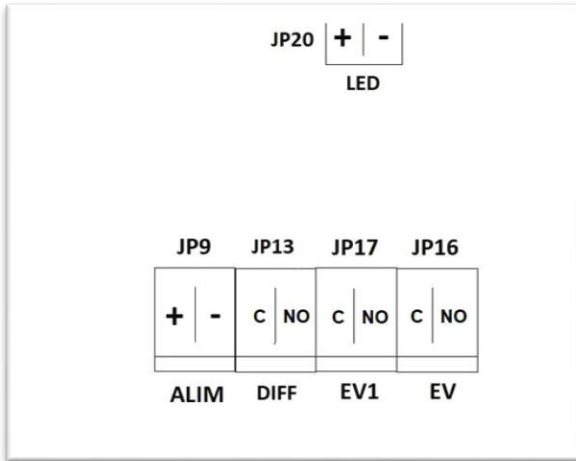

**Fig.11-12 – IT-** Rimuovere il carter posteriore di copertura della parte elettronica del filtro. **EN-** Remove the backside of the electronic head cover. **FR-** Retirez le couvercle arrière de la partie électronique du filtre. **ES-** Quitar la parte trasera de la unidad de control electrónico. **DE-** Entfernen Sie die hintere Abdeckung des elektronischen Teils des Filters.



**Fig.13 – IT-** Inserire i fili di connessione elettrica del differenziale di pressione (F) all'interno del passacavo centrale del carter posteriore di copertura della parte elettronica. **EN-** Insert the electric wires of the differential of pressure (F) into the central hole of the backside cover. **FR-** Insérez les fils de connexion électrique du différentiel de pression (F) dans le chemin de câbles central du couvercle arrière de la partie électronique. **ES-** Insertar los cables de conexión eléctrica del presostato en el hueco central de la parte trasera. **DE-** Führen Sie die elektrischen Anschlussdrähte des Differenzdruckreglers (F) in die zentrale Kabeldurchführung der hinteren Abdeckung des Elektronikteils ein.

**Fig.14 – IT-** Le posizioni 1 e 2 della morsetteria sono già occupate dall'alimentatore (contatto ALIM). **EN-** Positions 1 and 2 of the terminal block are already occupied by the power supply (ALIM contact). **FR-** Les positions 1 et 2 du bornier sont déjà occupées par l'alimentation (contacter ALIM). **ES-** Las posiciones 1 y 2 del bloque de terminales ya están ocupadas por la fuente de alimentación (contacto ALIM). **DE-** Die Plätze 1 und 2 der Klemmenleiste sind bereits durch das Netzgerät (ALIM-Kontakt) belegt.



**Fig.15 – IT-** Inserire i fili di connessione elettrica del differenziale di pressione nel contatto DIFF (l'ordine dei colori fili è ininfluente). Attenzione! Trattandosi di un contatto pulito, libero da tensione, questo cavo non può essere collegato direttamente a carichi elettrici.

**EN-** Insert the electrical connection wires of the pressure differential into the DIFF contact (the order of the wire colors is irrelevant). Warning! As this is a clean, voltage-free contact, this cable cannot be connected directly to electrical loads.

**FR-** Insérer les fils de raccordement électrique du différentiel de pression dans le contact DIFF (l'ordre des couleurs des fils n'a pas d'importance).

Avertissement! Comme il s'agit d'un contact sans tension, ce câble ne peut pas être connecté directement à des charges électriques.

**ES-** Inserte los cables de conexión eléctrica del diferencial de presión en el contacto DIFF (el orden de los colores de los cables es irrelevante).

¡Advertencia! Como se trata de un contacto sin tensión, este cable no se puede conectar directamente a cargas eléctricas.

**DE-** Stecken Sie die elektrischen Anschlussdrähte des Differenzdruckreglers in den DIFF-Kontakt (die Reihenfolge der Drahtfarben ist unerheblich).

Achtung! Da es sich bei diesem Kabel um einen spannungsfreien potentialfreien Kontakt handelt, kann es nicht direkt an elektrische Verbraucher angeschlossen werden.



**Fig.16 – IT-** Reinserrare la morsettiere con i fili appena collegati (Fig.16) nel circuito del filtro.

**EN-** Insert the green terminal block with the wires just connected (Fig.16) into the electric board circuit.

**FR-** Réinsérez le bornier avec les fils que vous venez de connecter (Fig.16) dans le circuit du filtre.

**ES-** Reinsertar el bloque de terminal con los cables que se acaban de conectar (Fig.16) en el circuito del filtro.

**DE-** Fügen Sie die Klemmenleiste mit den neu angeschlossenen Drähten (Abb.16) wieder in den Filterkreislauf ein.

## ASSIEME DIFFERENZIALE – 5L



Fig.17 – **IT-** Riagganciare il carter posteriore di copertura della parte elettronica.

**EN-** Couple the backside of the electronic head cover to the front side.

**FR-** Remettez en place le couvercle arrière de la partie électronique.

**ES-** Acoplar la parte trasera de la unidad de control electrónico

**DE-** Bringen Sie die hintere Abdeckung des Elektronikeils wieder an.

Documento	Revisione	Note di Revisione	Data
MAN156	0	Emissione	11/11/2018
MAN156	1	Inserimento nuova morsettiera	27/01/2021
MAN156	2	Inserimento lingua tedesca	05/04/2022



**ACQUA BREVETTI SRL**

Via Molveno, 8 - 35035 MESTRINO (PD) - ITALY

Tel. +39 049.8974006 - Fax +39 049.8978649

www.acquabrevetti.it - www.acquasil.it

info@acquabrevetti.it



Azienda certificata  
ISO 9001